

ТЕОРЕТИЧЕСКИЙ ТУР

младшая возрастная группа (5-6 классы)

Код/шифр участника

Код участника				
ОБЗР	0	5	0	5

Уважаемый участник Олимпиады!

Вам предстоит выполнить теоретические (письменные) и тестовые задания.

Выполнение теоретических (письменных) заданий целесообразно организовать следующим образом:

– не спеша, внимательно прочитайте задание и определите, наиболее верный и полный ответ;

– отвечая на теоретический вопрос, обдумайте и сформулируйте конкретный ответ только на поставленный вопрос;

– если Вы отвечаете на задание, связанное с заполнением таблицы или схемы, не старайтесь детализировать информацию, вписывайте только те сведения или данные, которые указаны в вопросе;

– особое внимание обратите на задания, в выполнении которых требуется выразить Ваше мнение с учетом анализа ситуации или поставленной проблемы. Внимательно и вдумчиво определите смысл вопроса и логику ответа (последовательность и точность изложения). Отвечая на вопрос, предлагайте свой вариант решения проблемы, при этом ответ должен быть кратким, но содержать необходимую информацию;

– после выполнения всех предложенных заданий еще раз удостоверьтесь в правильности выбранных Вами ответов и решений.

Выполнение тестовых заданий целесообразно организовать следующим образом:

– не спеша, внимательно прочитайте тестовое задание;

– определите, какой из предложенных вариантов ответа наиболее верный и полный;

– обведите кружком букву, соответствующую выбранному Вами ответу;

– продолжайте, таким образом, работу до завершения выполнения тестовых заданий;

– после выполнения всех предложенных заданий еще раз удостоверьтесь в правильности выбранных Вами ответов;

– если потребуется корректировка выбранного Вами варианта ответа, то неправильный вариант ответа зачеркните крестиком, а новый выбранный ответ обведите кружком.

Предупреждаем Вас, что:

– при оценке тестовых заданий, где необходимо определить один *правильный ответ*, 0 баллов выставляется как за неверный ответ, а также, если участником отмечены несколько ответов (в том числе правильный), или все ответы;

– при оценке тестовых заданий, где необходимо определить все *правильные ответы*, 0 баллов выставляется, если участником отмечено большее количество ответов, чем предусмотрено в задании (в том числе правильные ответы) или все ответы.

Максимальное количество баллов - 82. Время выполнения работы – 90 минут.

Задание теоретического тура считается выполненным, если Вы вовремя сдаете его членам жюри.

Желаем вам успеха!

Общая оценка результата выполнения участником

заданий теоретического тура

Председатель жюри

_____ баллов

Бланк заданий

№ п/п	Тестовые задания	Кол-во ответов	Кол-во набранных баллов	Подпись члена жюри
1	2	3	4	5
Определите один правильный ответ				
1	<p>Подойдя к перекрестку, вы увидели работающий светофор и стоящего на перекрестке регулировщика. Как вы поступите?</p> <p>а. Остановитесь. б. Начнете переход по зеленому сигналу светофора в. Начнете переход тогда, когда регулировщик повернется к вам боком.</p>	1 б	1	
2	<p>Как правильно перейти дорогу на нерегулируемом перекрестке?</p> <p>а. Остановиться, посмотреть налево, дойти до середины, посмотреть направо, продолжить движение. б. Остановиться, а затем начать переход дороги. в. Не останавливаясь, начать переход дороги.</p>	1 а	1	
3	<p>На перекрестке стоит регулировщик. Как должен поступить пешеход, подошедший к перекрестку, если рука регулировщика поднята вверх?</p> <p>а. Остановиться. б. Дойти до середины дороги и остановиться. в. Перейти дорогу.</p>	1 а	1	
4	<p>В каком возрасте разрешается управлять велосипедом при движении по дорогам?</p> <p>а. 14 и старше. б. 12 и старше. в. 16 и старше.</p>	1 а	1	
5	<p>В салоне автобуса (трамвая, троллейбуса) вы обнаружили забытый кем-то сверток. Как вы поступите?</p> <p>а. Развернете сверток, чтобы узнать, что там находится. б. Поставите в известность водителя. в. Возьмете сверток с собой, чтобы отнести в полицию.</p>	1 б	1	
6	<p>Находясь на платформе метрополитена, вы уронили на рельсы сумочку. Как поступить?</p> <p>а. Спрыгнуть вниз и подобрать ее. б. Не спускаясь на рельсы, попытаться достать ее. в. Обратиться к дежурному по станции.</p>	1 б	1	
7	<p>Какие существуют условия возникновения пожара?</p> <p>а. Продукт горения + кислород + источник воспламенения. б. Продукт горения + кислород + источник воспламенения + угарный газ. в. Продукт горения + кислород + источник воспламенения + огневой вал.</p>	1 а	1	

1	2	3	4	5
8	<p>Какая толщина льда считается прочной для одиноких пешеходов?</p> <p>а. 5 см. <input checked="" type="radio"/> б. 7 см. в. 9 см.</p>	1 5	1	
9	<p>Назовите основные принципы закаливания?</p> <p>а. Водные процедуры, воздушные ванны, купание. <input checked="" type="radio"/> б. Постепенность, систематичность, самоконтроль в. Солнце, воздух и вода.</p>	1 5	1	
10	<p>Для чего подается сигнал «Внимание Всем!»?</p> <p><input checked="" type="radio"/> а. Для оповещения населения об угрозе возникновения чрезвычайной ситуации природного или техногенного характера. <input checked="" type="radio"/> б. Для оповещения населения об угрозе возникновения чрезвычайной ситуации техногенного характера: аварии, взрыве, пожаре. в. Для оповещения населения об угрозе возникновения стихийного бедствия: наводнении, пожаре.</p>	1 5	0	
Определите все правильные ответы				
11	<p>Какие опасные ситуации возможны в квартире?</p> <p><input checked="" type="radio"/> а. приготовление обеда. <input checked="" type="radio"/> б. утечка бытового газа. <input checked="" type="radio"/> в. затопление квартиры. <input checked="" type="radio"/> г. поражение электрическим током.</p>	3 5	3	
12	<p>Что необходимо сделать, если в квартире пахнет газом?</p> <p><input checked="" type="radio"/> а. включить свет. <input checked="" type="radio"/> б. выключить газ <input checked="" type="radio"/> в. проветрить помещение <input checked="" type="radio"/> г. вызвать службу газа д. надеть ватно-марлевую повязку или респиратор</p>	3 5 6 с	3	
13	<p>Какие правила безопасности необходимо соблюдать, чтобы не пострадать от железнодорожного транспорта?</p> <p><input checked="" type="radio"/> а. следует выполнять правила дорожного движения <input checked="" type="radio"/> б. нельзя ходить по железнодорожным путям <input checked="" type="radio"/> в. не следует подлезать под вагоны <input checked="" type="radio"/> г. нельзя стоять у края платформы <input checked="" type="radio"/> д. подлезая под вагоны при переходе железнодорожных путей, надо быть внимательным</p>	3 6 2 9	2	
14	<p>Какие вам известны правила поведения в метро</p> <p>а. перепрыгнуть через турникет <input checked="" type="radio"/> б. не подходить к краю платформы <input checked="" type="radio"/> в. нельзя бежать по эскалатору <input checked="" type="radio"/> г. прислоняться к дверям в вагоне <input checked="" type="radio"/> д. разговаривать с машинистом.</p>	3 5 2 8	3	
1	2	3	4	5

15	<p>Что необходимо делать в опасных ситуациях криминогенного характера?</p> <p>а. не следует что-либо предпринимать, вам должны помочь</p> <p>б. предвидеть опасность и действовать самостоятельно</p> <p>в. быстро принимать решения и преодолевать усталость, страх, плохое настроение</p> <p>г. быть настойчивым и упрямым в достижении цели и, с другой стороны, уметь подчиняться, если это необходимо</p>	3	2	
16	<p>Что необходимо предпринять, если вы дома один, а квартиру пытаются открыть?</p> <p>а. не следует ничего предпринимать, вам помогут</p> <p>б. убедиться, что дверь надежно заперта, а затем позвонить соседям и в милицию</p> <p>в. подать сигнал тревоги, кричать: «Пожар!»</p> <p>г. не выглядывать за дверь.</p> <p>д. если попытки открыть дверь прекратились, надо проверить, ушли ли злоумышленники</p>	3	3	
17	<p>Что рекомендуется делать в целях безопасности хозяевам жилища и их детям?</p> <p>а. никакие дополнительные меры принимать не надо</p> <p>б. хорошо укрепить входные и балконные двери и окна</p> <p>в. не следует в присутствии посторонних упоминать о доходах своей семьи</p> <p>г. в разговорах по телефону с <u>незнакомыми людьми</u></p>	3	3	
18	<p>Основными причинами несчастных случаев на воде являются:</p> <p>а. купание в запрещенных и незнакомых местах</p> <p>б. длительное пребывание на солнце</p> <p>в. прыжки и падения в воду</p> <p>г. шалости и игры в воде</p> <p>д. ненастная погода и сильный ветер</p> <p>е. нарушение правил безопасности при использовании плавсредств</p>	4	2	
19	<p>При преодолении болот, необходимо:</p> <p>а. идти друг за другом</p> <p>б. вооружиться шестом</p> <p>в. настелить гать из жердей</p> <p>г. идти осторожно, но широким шагом</p> <p>д. идти, наступая на кочки или корневища кустов</p>	3	2	
20	<p>Что следует предпринять, если, будучи в походе, вы отстали от своей группы?</p> <p>а. начать активные поиски группы во всех направлениях</p> <p><input checked="" type="radio"/> б. остановиться на развилке тропы и ждать, когда за вами вернутся</p> <p><input checked="" type="radio"/> в. при необходимости развести костер и построить временное жилище</p> <p><input checked="" type="radio"/> г. не сходить с тропы (лыжни)</p>	3	3	
	Итого	82		

FD

ТЕОРЕТИЧЕСКИЙ ТУР

старшая возрастная группа (10-11 классы)

Код участника				
С	Т	ОБЗР	0	8

Уважаемый участник Олимпиады!

При выполнении заданий теоретического тура Вам предстоит выполнить определенную работу, которую лучше организовать следующим образом:

Выполнение теоретических (письменных) заданий целесообразно организовать следующим образом:

- не спеша, внимательно прочитайте задание и определите, наиболее верный и полный ответ;
- отвечая на теоретический вопрос, обдумайте и сформулируйте конкретный ответ только на поставленный вопрос;
- если Вы отвечаете на задание, связанное с заполнением таблицы или схемы, не старайтесь детализировать информацию, вписывайте только те сведения или данные, которые указаны в вопросе;
- особое внимание обратите на задания, в выполнении которых требуется выразить Ваше мнение с учетом анализа ситуации или поставленной проблемы. Внимательно и вдумчиво определите смысл вопроса и логику ответа (последовательность и точность изложения). Отвечая на вопрос, предлагайте свой вариант решения проблемы, при этом ответ должен быть кратким, но содержать необходимую информацию;
- после выполнения всех предложенных заданий еще раз удостоверьтесь в правильности выбранных Вами ответов и решений.

Выполнение тестовых заданий целесообразно организовать следующим образом:

- не спеша, внимательно прочитайте тестовое задание;
- определите, какой из предложенных вариантов ответа наиболее верный и полный;
- обведите кружком букву, соответствующую выбранному Вами ответу;
- продолжайте, таким образом, работу до завершения выполнения тестовых заданий;
- после выполнения всех предложенных заданий еще раз удостоверьтесь в правильности выбранных Вами ответов;
- если потребуется корректировка выбранного Вами варианта ответа, то неправильный вариант ответа зачеркните крестиком, а новый выбранный ответ обведите кружком.

Предупреждаем Вас, что за отмеченные в тесте несколько ответов или все ответы (в том числе правильный), оценка не производится и результат выполнения задания приравнивается к «0 баллов».

Тестовое задание считается выполненным, если Вы вовремя сдадите его членам жюри. **Максимальная оценка - 150 баллов. Время выполнения работы – 90 минут.**

Желаем вам успеха!

Школьный этап всероссийской олимпиады школьников по ОБЗР
г. Ханты-Мансийск
2025-2026 учебный год
10-11 классы

Задание 1.

А) Перечислите, каким образом можно подать сигнал бедствия в безоблачную погоду для привлечения внимания лётчика-спасателя.

- 1) фейерверк ;
- 2) яркие флаги ;
- 3) _____ ;
- 4) _____ ;
- 5) _____ ;
- 6) _____ ;

Б) Заполните таблицу, вписав переносчиков инфекционных заболеваний человека.

Насекомые-переносчики инфекционных заболеваний	
Инфекционные заболевания	Насекомое переносчик
Энцефалит, туляремия	<u>клещ</u>
Малярия	<u>малярийный комар</u>
Чума	<u>блоха</u>
Дизентерия, конъюнктивит, холера	
Сыпной тиф, возвратный тиф	<u>клещ</u>

В) Заполните таблицу, вписав наименования табельных спасательных средств на воде и на льду

Графическое изображение	Наименование средства
	<u>спасательная подушка</u>
	<u>спасательный мешок</u>
	<u>спасательный круг</u>

Школьный этап всероссийской олимпиады школьников по ОБЗР
 г. Ханты-Мансийск
 2025-2026 учебный год
 10-11 классы

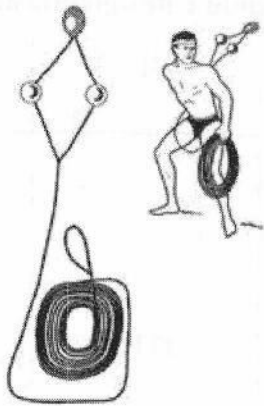
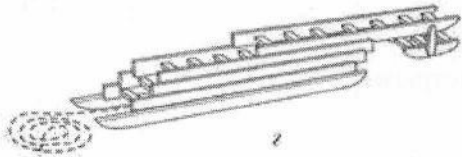
	<p>снарядная верёвка</p>
	<p>снарядная лестница</p>

Оценка задания. Максимальная оценка за правильно выполненное задание **27 баллов**.

- за правильный ответ части А начисляется - 12 баллов (по 2 балла за правильный ответ по каждой из шести позиций);
- за правильный ответ части Б начисляется - 10 баллов (по 2 балла за правильный ответ по каждой из пяти позиций);
- за правильный ответ части В начисляется - 5 баллов (по 1 баллу за правильный ответ по каждой из пяти позиций).

120

Задание 2.

А) Укажите стрелками соответствие между названиями воинских формирований (левый столбец) и уровнем командования (правый столбец).

Звено, группа, команда		Капитан
Полк		Майор, подполковник
Дивизия		Ефрейтор
Рота		Полковник
Бригада		Полковник, генерал-майор
Батальон		Младший сержант
Армия		Генерал-майор
Фронт, округ		Лейтенант
Отделение		Генерал-лейтенант
Взвод		Генерал-полковник

100

Б) Установите соответствие поражающих факторов с природными явлениями:

Скопление рыхлого ледового материала во время ледостава в сужениях и излуцинах реки, вызывающее подъём воды на некоторых участках выше её русла.	затвор	Паводок
Подъём уровня воды, вызванный воздействием ветра на водную поверхность, происходящий обычно в устьях крупных рек, а также на наветренном берегу больших озёр, водохранилищ и морей.	ветровой нагон	Затор
Нагромождение льдин во время весеннего ледостава в сужениях и излуцинах русла реки, стесняющее течение и вызывающее на некоторых участках выше него подъём уровня воды.	затвор	Зажор
Интенсивный периодический и достаточно кратковременный подъём воды в реке, вызываемый сильными дождевыми осадками, а нередко и быстрым таянием снега при зимних оттепелях.	наводок	Ветровой нагон 8/6

В) Определите тип и марку изображенного на рисунке противогаза. Укажите названия составных частей противогаза, отмеченных цифрами.

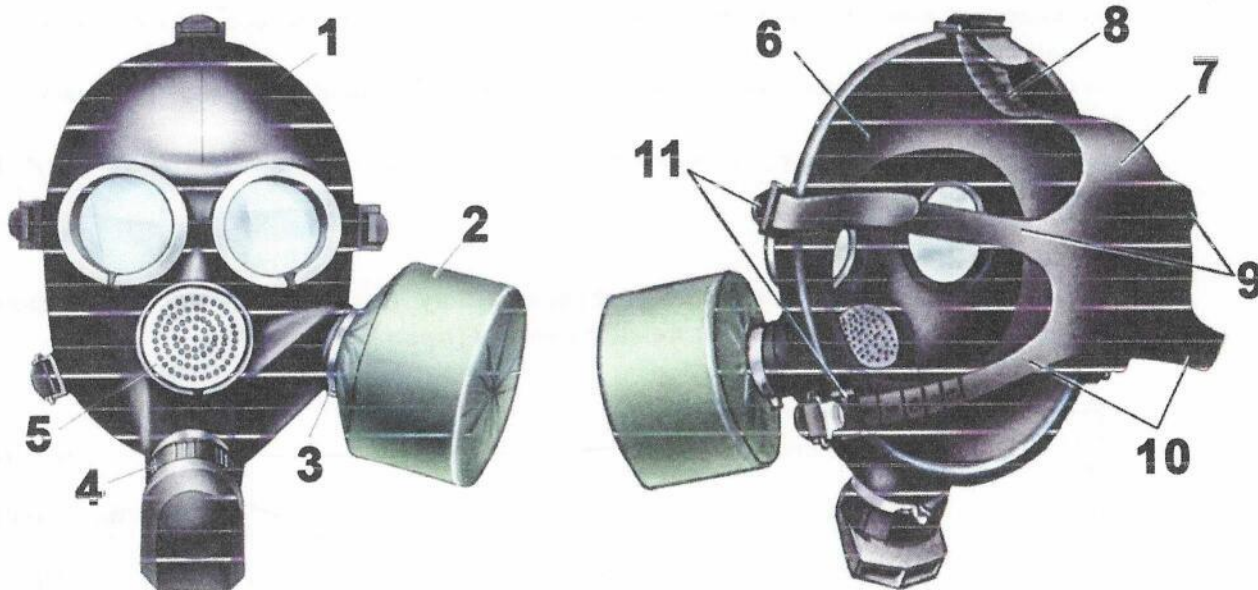

Тип противогаза –

Марка противогаза –

1	корпус маски
2	
3	
4	
5	фильтр
6	внутренняя сторона маски

7	защит
8	
9	
10	
11	ресурсы

Г) Установите соответствие сильно действующих ядовитых веществ со смертельной концентрацией для человека:

Вид СДЯВ		Смертельная концентрация, МГ/Л.
Сероводород	фосген	3,5 мг/л в течение 30 мин.
Хлор	аммиак	7,8 мг/л -5 мин., 1,4 мг/л - 30 мин.
Аммиак	соляная кислота	0,83 мг/л -30 мин., 1,1 мг/л -5 мин.
Фосген	хлор	6,4 мг/л -30 мин.
Соляная кислота	сероводород	0,4 мг/л -5 мин., 0,3 мг/л - 30 мин., 0,1 мг/л -60 мин.
Сернистый ангидрид	сернистый ангидрид	2,5 мг/л -5 мин., 1,4 мг/л - 30 мин., 0,1 мг/л -60 мин.

Д) Соотнесите категории пригодности к военной службе.

А	Б	Годен к военной службе с незначительными ограничениями.
Б	Д	Не годен к военной службе.
В	В	Ограниченно годен к военной службе.
Г	А	Годен к военной службе.
Д	Г	Временно не годен к военной службе.

Оценка задания. Максимальная оценка за правильно выполненное задание 61 балл.

- за правильный ответ части А начисляется - 20 баллов (по 2 балла за правильный ответ по каждой из десяти позиций);
- за правильный ответ части Б начисляется - 8 баллов (по 2 балла за правильный ответ по каждой из четырех позиций);
- за правильный ответ части В начисляется - 11 баллов (по 1 баллу за правильный ответ по каждой из одиннадцати позиций);
- за правильный ответ части Г начисляется - 12 баллов (по 2 балла за правильный ответ по каждой из шести позиций);
- за правильный ответ части Д начисляется - 10 баллов (по 2 балла за правильный ответ по каждой из пяти позиций).

Задание 3.

А) На рисунке изображен эскиз защитного сооружения ГО. Назовите тип защитного сооружения и перечислите его элементы, отмеченные цифрами.

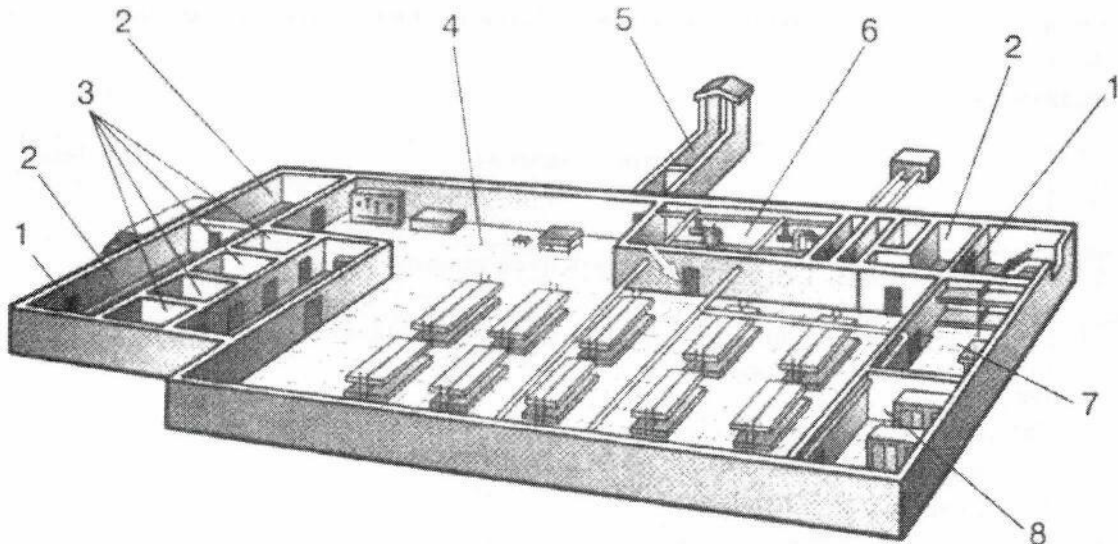

Тип защитного сооружения -

1	
2	
3	
4	
5	
6	
7	
8	

Б) Опишите основные источники пищи в условиях выживания.

1. растительная пища ;
2. рыба ;
3. грибы .

В) Опишите обязанности граждан по обеспечению воинского учета.

1. прохождение медицинского осмотра ;
2. сдача нормативов ;
3. _____ ;
4. _____ ;
5. _____ ;
6. _____ ;
7. _____ .

Г) Опишите первую медицинскую помощь при острой сердечной недостаточности.

1. положить человека на ровную поверхность ;
2. _____ ;
3. _____ ;
4. _____ ;
5. _____ .

Оценка задания. Максимальная оценка за правильно выполненное задание 30 баллов.

- за правильный ответ части А начисляется – 8 баллов (по 1 баллу за правильный ответ по каждой из восьми позиций);

- за правильный ответ части Б начисляется - 3 балла (по 1 баллу за правильный ответ по каждой из трех позиций);

- за правильный ответ части В начисляется - 14 баллов (по 2 балла за правильный ответ по каждой из семи позиций);

- за правильный ответ части Г начисляется – 5 баллов (по 1 баллу за правильный ответ по каждой из пяти позиций).

Задание 4

№ п/п	Тестовые задания	Макс. балл	Кол-во баллов
	2	3	4
Определите один правильный ответ			
1	При организации однодневного турпохода рекомендуется выбирать до конечной точки маршрута расстояние не более: А) 10 км в одну сторону; Б) 15 км в одну сторону; В) 20 км в одну сторону; Г) 25 км в одну сторону.	1	1

2	В каком году была официально признана эмблема «Красный крест на белом фоне»: А) 1812; Б) 1863; <input checked="" type="radio"/> В) 1876; Г) 1914.	1	0
3	Завладение чужим имуществом путем обмана или подлога называется: А) кража; <input checked="" type="radio"/> Б) мошенничество; В) грабеж; Г) вымогательство.	1	1
4	Определите химическое вещество, имеющее следующую характеристику: Бесцветный газ, в двое легче воздуха, с резким удушающим запахом; при выбросе в атмосферу дымит; конденсируется в жидкость при температуре -34°C; растворим в воде, спирте и эфире. <input checked="" type="radio"/> А) аммиак; Б) хлор; В) фосген; Г) сероводород.	1	1
Определите все правильные ответы			
5	Право на отсрочку от призыва на военную службу имеют граждане: <input checked="" type="radio"/> А) обучающиеся по очной форме обучения; <input checked="" type="radio"/> Б) граждане, получающие второе высшее образование; <input checked="" type="radio"/> В) обучающиеся в магистратуре; Г) обучающиеся в аспирантуре; Д) граждане, достигшие 27 летнего возраста Е) граждане, достигшие 25 летнего возраста	3	2
6	Определите совокупность гигиенических правил, выполнение которых способствует сохранению и укреплению здоровья человека: А) разумное сочетание умственного и физического труда; Б) занятие профессиональным спортом; <input checked="" type="radio"/> В) рациональное питание; <input checked="" type="radio"/> Г) полноценный сон; <input checked="" type="radio"/> Д) чередование труда и активного отдыха; <input checked="" type="radio"/> Е) занятия физической культурой и закаливание.	5	4
7	Уважительные причины неявки гражданина по вызову военного комиссариата: <input checked="" type="radio"/> А) заболевания или увечья гражданина, связанные с потерей трудоспособности; Б) тяжелое состояние здоровья или смерть близкого родственника (отца, матери, родного брата, родной сестры) или лица, на воспитании которого находится гражданин; В) получение заочного образования в университете; <input checked="" type="radio"/> Г) препятствие стихийного характера или иные, не зависящие от воли гражданина, лишившие его возможности явиться в указанное место и срок; <input checked="" type="radio"/> Д) любое обстоятельство, признанное судом уважительной причиной.	4	3
8	Укажите признаки и симптомы сотрясения головного мозга. <input checked="" type="radio"/> А) частичная или полная потеря сознания; <input checked="" type="radio"/> Б) нечеткость зрения; В) частое мочеиспускание; Г) отсутствие координации движений; <input checked="" type="radio"/> Д) неодинаковые зрачки;	4	3
9	Управлять квадроциклом, согласно ПДД, можно: <input checked="" type="radio"/> А) с 16 лет; <input checked="" type="radio"/> Б) имея права категории А, так как квадроцикл приравнен к мотоциклу; <input checked="" type="radio"/> В) с 18 лет; Г) имея удостоверение тракториста-машиниста, так как квадроцикл приравнен к самоходной машине; Д) имея водительское удостоверение любой категории.	2	1

10	К запрещающим дорожным знакам относятся: <input type="radio"/> А) таможня; <input type="radio"/> Б) опасность; <input checked="" type="radio"/> В) железнодорожный переезд без шлагбаума; <input type="radio"/> Г) уступите дорогу.	2	1
11	В состав танкового экипажа танка Т-80 входят: <input type="radio"/> А) водитель; <input checked="" type="radio"/> Б) заряжающий; <input type="radio"/> В) наводчик; <input type="radio"/> Г) стрелок-радист; <input type="radio"/> Д) механик-водитель.	2	1
12	По длительности проведения эвакуация может быть: <input type="radio"/> А) временной; <input type="radio"/> Б) постоянной; <input type="radio"/> В) среднесрочной; <input type="radio"/> Г) долгосрочной; <input checked="" type="radio"/> Д) короткой; <input checked="" type="radio"/> Е) продолжительной.	3	1
13	К корабельной (палубной) авиации ВМФ относятся следующие типы самолетов и вертолетов: <input type="radio"/> А) Су-33; <input type="radio"/> Б) Ту-22 МЗ; <input checked="" type="radio"/> В) Ил-38; <input type="radio"/> Г) Миг-29 К; <input type="radio"/> Д) Ка-27.	3	2
Итого:		32	2/5

$$\begin{array}{r}
 46 + 21 = 67 \\
 \underline{84} \\
 151
 \end{array}$$

Школьный этап всероссийской олимпиады школьников по ОБЗР
г. Ханты-Мансийск
2025-2026 учебный год
9 классы

ТЕОРЕТИЧЕСКИЙ ТУР
средняя возрастная группа (9 классы)

Код/шифр участника

Код участника				
ОБЗР	0	9	1	1

Уважаемый участник Олимпиады!

Вам предстоит выполнить теоретические (письменные) и тестовые задания.

Выполнение теоретических (письменных) заданий целесообразно организовать следующим образом:

– не спеша, внимательно прочитайте задание и определите, наиболее верный и полный ответ;

– отвечая на теоретический вопрос, обдумайте и сформулируйте конкретный ответ только на поставленный вопрос;

– если Вы отвечаете на задание, связанное с заполнением таблицы или схемы, не старайтесь детализировать информацию, вписывайте только те сведения или данные, которые указаны в вопросе;

– особое внимание обратите на задания, в выполнении которых требуется выразить Ваше мнение с учетом анализа ситуации или поставленной проблемы. Внимательно и вдумчиво определите смысл вопроса и логику ответа (последовательность и точность изложения). Отвечая на вопрос, предлагайте свой вариант решения проблемы, при этом ответ должен быть кратким, но содержать необходимую информацию;

– после выполнения всех предложенных заданий еще раз удостоверьтесь в правильности выбранных Вами ответов и решений.

Выполнение тестовых заданий целесообразно организовать следующим образом:

– не спеша, внимательно прочитайте тестовое задание;

– определите, какой из предложенных вариантов ответа наиболее верный и полный;

– обведите кружком букву, соответствующую выбранному Вами ответу;

– продолжайте таким образом работу до завершения выполнения тестовых заданий;

– после выполнения всех предложенных заданий еще раз удостоверьтесь в правильности выбранных Вами ответов;

– если потребуется корректировка выбранного Вами варианта ответа, то неправильный вариант ответа зачеркните крестиком, а новый выбранный ответ обведите кружком.

Предупреждаем Вас, что:

– при оценке тестовых заданий, где необходимо определить один *правильный ответ*, 0 баллов выставляется как за неверный ответ, а также, если участником отмечены несколько ответов (в том числе правильный), или все ответы;

– при оценке тестовых заданий, где необходимо определить все *правильные ответы*, 0 баллов выставляется, если участником отмечено большее количество ответов, чем предусмотрено в задании (в том числе правильные ответы) или все ответы.

Задание теоретического тура считается выполненным, если Вы вовремя сдаете его членам жюри. **Максимальная оценка - 150 баллов. Время выполнения работы – 90 минут.**

Желаем вам успеха!

Задание 1.

А) Заполните таблицу, вписав названия минеральных веществ, которые содержатся в перечисленных продуктах питания.

Название вещества	Продукты питания, богатые минеральными веществами
<i>сливки</i>	яичные желтки, картофель, мясо, капуста, чечевица, горох, салат, яблоки, грецкие орехи
<i>фликон</i>	морская капуста, рыба, хурма, фейхоа
<i>соя</i>	яблоки, сливы, петрушка, горох, соя

Б) В рационе питания человека присутствуют различные компоненты. Их наличие является обязательным условием полноценного питания. Перечислите три основных компонента питания.

- 1) *белки*
- 2) *жирные кислоты*
- 3) *углеводы*

В) Заполните схему, основываясь на своих знаниях о правилах безопасного поведения в ситуации при обнаружении взрывного устройства.

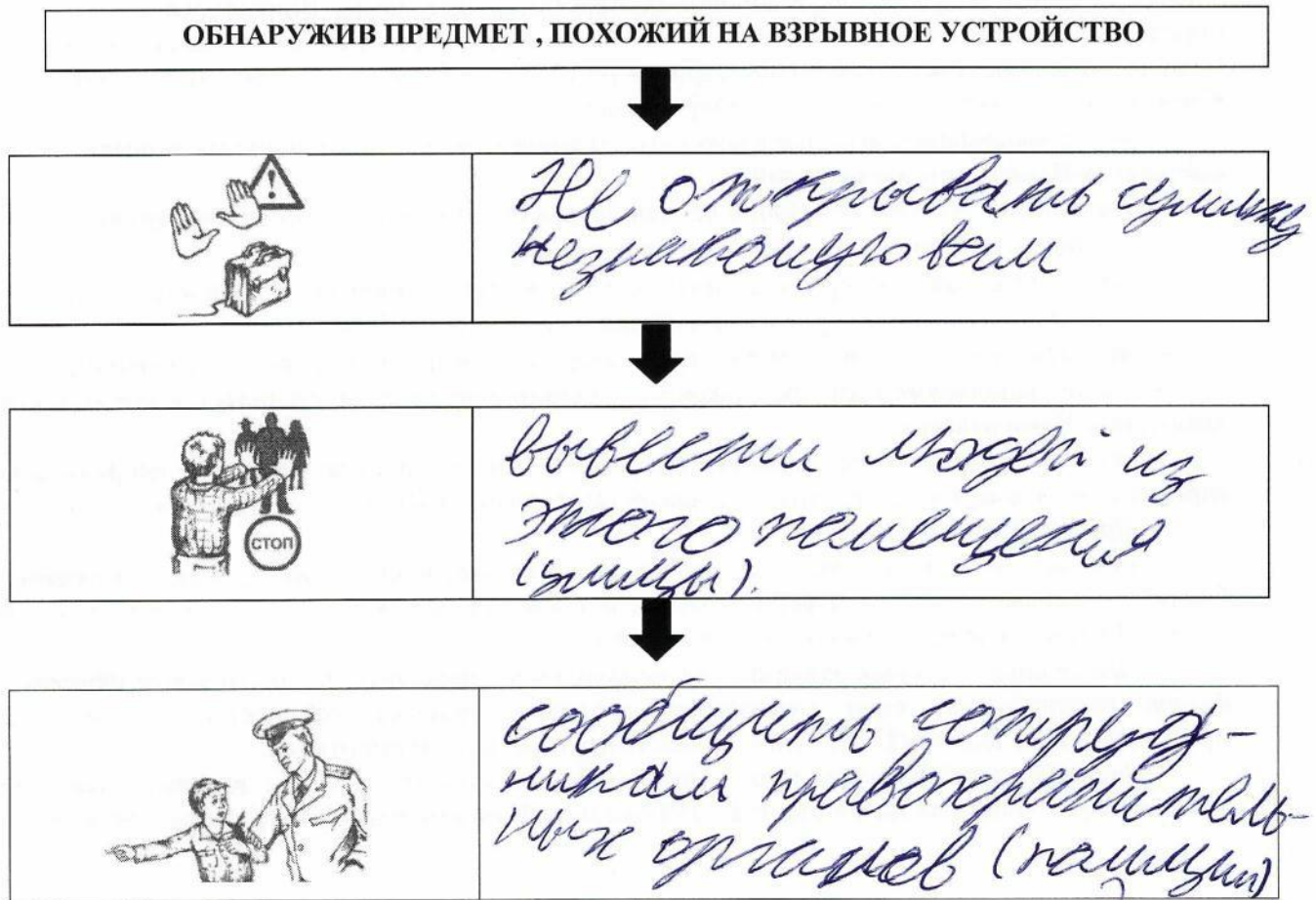

Оценка задания. Максимальная оценка за правильно выполненное задание 9 баллов.
 - за правильный ответ части А начисляется – 3 балла (по 1 баллу за правильный ответ по каждой из трех позиций);

- за правильный ответ части Б начисляется – 3 балла (по 1 баллу за правильный ответ по каждой из трех позиций);
- за правильный ответ части В начисляется – 3 балла (по 1 баллу за правильный ответ по каждой из трех позиций);

50

Задание 2.

А) Заполните таблицу, вписав недостающие элементы.

Вид наводнения	Причины наводнения	Особенности подъема уровня воды в реке	В какое время года происходит
Паводки	Таяние снега, ледников	Значительный и длительный подъем воды	Весной на равнинных реках, летом на горных реках
Шквальные	Быстрое таяние снега, ледников, обильные дожди	Интенсивный кратковременный подъем воды	Весной, летом
Паводки	Движущийся лед встречает в нижнем течении реки ненарушенный ледяной покров; русловые препятствия (повороты русла реки, сужения, острова, сваи мостов)	Значительный и быстрый подъем воды	Весна
Затор	Скопление в русле реки рыхлого льда и льдин и вовлечения его под кромку образующегося ледяного покрова	Подъем уровня воды выше по течению	Поздняя осень, начало зимы

20

Б) Выберите правильные действия при штурме самолета спецподразделениями (действия с 1 по 7).

Локтями прикрыть бока и живот	3+
Не тереть глаза	2+
Не покидать самолет до тех пор, пока не прозвучит команда	5+
Не бежать и не стоять после того, как прозвучала команда упасть на пол	4+
Закрыть глаза и задержать дыхание, так как может быть применен слезоточивый газ	1+
Не тратить время на поиск своей ручной клади	7+
После команды выходить как можно быстрее	6+
Взять ручную кладь и продвигаться к выходу	
Предупредить стюардессу о случившемся	

145

В) При определении по карте пройденного за день расстояния при помощи нити, её длина составила 21,3 см. Масштаб карты составляет 1:75000. Какое расстояние в км прошли туристы за день?

15,975 км

Туриста за день маршрута
прошли 15, 285 км.

86

Г) Кроме основных компонентов полноценное питание включает употребление витаминов, минеральных веществ, воды. Так недостаток в пище минеральных веществ вызывает серьезные нарушения в состоянии организма в целом. Заполните таблицу, вписав, к чему приводит недостаток минеральных веществ.

Название вещества	Последствия нехватки вещества
железо	анемия
йод	заболевание щитовидной железы
марганец	проблемы с костями 40

Оценка задания. Максимальная оценка за правильно выполненное задание 36 баллов.

- за правильный ответ части А начисляется – 8 баллов (по 2 балла за правильный ответ по каждой из четырех позиций);
- за правильный ответ части Б начисляется – 14 баллов (по 2 балла за правильный ответ по каждой из семи позиций);
- за правильный ответ части В начисляется - 8 балла;
- за правильный ответ части Г начисляется - 6 баллов (по 2 балла за правильный ответ по каждой из трех позиций);

280

Задание 3.

А) Установите соответствие вулканических явлений с их описанием, ответ внесите в таблицу.

	Название вулканического явления		Характеристика вулканического явления
1.	Мофеты	А	Геологическое образование, представляющее собой отверстие или углубление на поверхности земли, либо конусообразное возвышение с кратером, из которого постоянно или периодически на поверхность Земли извергаются грязевые массы и газы, часто сопровождаемые водой и нефтью.

2.	Сольфатары
3.	Гейзер
4.	Грязевой вулкан

Б	Вид фумарол, трещины и отверстия в вулканических районах, выделяющие струи углекислого газа с примесью водяного пара и других газов (азота, водорода, метана).
В	Источник, периодически выбрасывающий фонтан горячей воды и пара. Являются одним из проявлений поздних стадий вулканизма, распространены в областях современной вулканической деятельности.
Г	Вид фумарол, испарения сернистого газа и паров воды с примесью углекислого газа, сероводорода и других веществ, которые выделяются из трещин и каналов на стенках и дне вулканического кратера, а также на склонах вулканов, а также на склонах вулканов. Явление характерно для потухших или близких к этому вулканов.

Ответ:

1 - Б	2 - Г	3 - В	4 - А
-------	-------	-------	-------

Б) Опишите принципы рационального питания.

1. Балансированное соотношение пищи и затрат энергии;
2. Соответствие состава пищи биологическим потребностям и составу человека.
3. Баланс соотношения биологической пищи и углеводов между собой;
4. Достаточное содержание в пище витаминов и минеральных веществ.
5. Витаминизация пищи.

В) Опишите правила поведения населения при оповещении об эвакуации.

1. Не паниковать;
2. следовать плану эвакуации;
3. если в классе в форме проведения урока с напарником эвакуироваться;
4. нести самое ценное имущество и документы.

Г) Опишите, что относится к основным военным угрозам.

1. _____
2. _____

У

3. _____;
4. _____;
5. _____.

Д) Опишите правовую основу общегосударственной системы противодействия терроризму в РФ.

1. Конституция РФ _____;
2. Общепризнанные принципы и нормы международного права, международные договоры РФ _____;
3. Федеральные конституционные законы _____;
4. _____;
5. _____;
6. _____;
7. _____;
8. _____;
9. _____;
10. _____.

65.

Оценка задания. Максимальная оценка за правильно выполненное задание **71 балл.**

- за правильный ответ части А начисляется - 8 баллов (по 2 балла за правильный ответ по каждой из четырех позиций);
- за правильный ответ части Б начисляется - 15 баллов (по 3 баллу за правильный ответ по каждой из пяти позиций);
- за правильный ответ части В начисляется - 8 баллов (по 2 балла за правильный ответ по каждой из четырех позиций);
- за правильный ответ части Г начисляется - 10 баллов (по 2 балла за правильный ответ по каждой из пяти позиций);
- за правильный ответ части Д начисляется - 30 баллов (по 3 балла за правильный ответ по каждой из десяти позиций).

2/10

Задание 4

№ п/п	Тестовые задания	Макс. Балл	Кол-во баллов
1	2	3	4
Определите один правильный ответ			
1	К инфекции дыхательных путей относится: А) чума; Б) столбняк; В) дизентерия;	1	0

	<input checked="" type="radio"/> Дифтерия.		
2	Максимальное время наложения жгута в зимнее время: <input type="radio"/> А) 0,5 часа; <input type="radio"/> Б) 1 час; <input type="radio"/> В) 2 часа; <input type="radio"/> Г) 1,5 часа.	1	0
3	Первое необходимое действие при открытом переломе: <input type="radio"/> А) уложить пострадавшего на землю и дать питье; <input checked="" type="radio"/> Б) дать обезболивающее средство; <input type="radio"/> В) наложить шину; <input type="radio"/> Г) остановить кровотечение.	1	0
4	Опишите ваши действия при применении слезоточивого газа <input type="radio"/> А) будете дышать неглубоко; <input type="radio"/> Б) будете дышать через мокрый платок и часто моргать; <input type="radio"/> В) станете задерживать дыхание; <input checked="" type="radio"/> Г) накроетесь курткой.	1	0
5	Какое значение имеет Шкала Рихтера: <input type="radio"/> А) от 1 до 9 баллов; <input checked="" type="radio"/> Б) от 1 до 12 баллов; <input type="radio"/> В) от 0 до 10 баллов; <input type="radio"/> Г) от 0 до 8 баллов.	1	1
6	При кровотечении из конечностей, жгут накладывается: <input checked="" type="radio"/> А) выше раны; <input type="radio"/> Б) на рану; <input type="radio"/> В) ниже раны; <input type="radio"/> Г) не имеет значение, выше или ниже.	1	1
Определите все правильные ответы			
7	К кишечным инфекциям относят: <input type="radio"/> А) чуму; <input checked="" type="radio"/> Б) дифтерию; <input type="radio"/> В) дизентерию; <input checked="" type="radio"/> Г) полиомиелит; <input type="radio"/> Д) корь; <input checked="" type="radio"/> Е) холеру.	3	2
8	Выберете основные способы ориентирования на местности: <input type="radio"/> А) по памяти; <input type="radio"/> Б) по направлению ветра; <input checked="" type="radio"/> В) по небесным светилам; <input checked="" type="radio"/> Г) по компасу; <input checked="" type="radio"/> Д) по местным признакам; <input type="radio"/> Е) по возможным услышанным звукам.	3	3
9	Признаки, указывающие на наркотическое отравление: <input type="radio"/> А) тошнота и рвота; <input checked="" type="radio"/> Б) головокружение; <input checked="" type="radio"/> В) сужение зрачков и ослабление их реакции на свет; <input type="radio"/> Г) кровотечение из носа; <input type="radio"/> Д) покраснение кожи; <input type="radio"/> Е) насморк; <input type="radio"/> Ж) горечь во рту.	2	1
10	Выберите основные признаки отравления человека никотином: <input type="radio"/> А) покраснение лица, повышение температуры тела; <input checked="" type="radio"/> Б) кашель, тошнота; <input type="radio"/> В) головокружение; <input checked="" type="radio"/> Д) горечь во рту; <input type="radio"/> Д) снижение остроты зрения; <input checked="" type="radio"/> Е) отсутствие аппетита.	3	2
11	Выберите причины, которые могут вызвать травму позвоночника:	3	

	<input type="radio"/> А) удар электрическим током; <input checked="" type="radio"/> Б) взрыв; <input type="radio"/> В) травма при игре в настольный теннис; <input checked="" type="radio"/> Г) падение с высоты; <input checked="" type="radio"/> Д) автомобильная авария; <input type="radio"/> Е) удар твердым предметом по пальцам ног.		3
12	Уважительные причины неявки гражданина по вызову военного комиссариата: <input checked="" type="radio"/> А) заболевания или увечья гражданина, связанные с потерей трудоспособности; <input type="radio"/> Б) тяжелое состояние здоровья или смерть близкого родственника (отца, матери, родного брата, родной сестры) или лица, на воспитании которого находится гражданин; <input checked="" type="radio"/> В) получение заочного образования в университете; <input checked="" type="radio"/> Г) препятствие стихийного характера или иные, не зависящие от воли гражданина, лишившие его возможности явиться в указанное место и срок; <input checked="" type="radio"/> Д) любое обстоятельство, признанное судом уважительной причиной.	4	4
13	Укажите признаки и симптомы сотрясения головного мозга <input checked="" type="radio"/> А) частичная или полная потеря сознания; <input checked="" type="radio"/> Б) нечеткость зрения; <input type="radio"/> В) частое мочеиспускание; <input type="radio"/> Г) отсутствие координации движений; <input checked="" type="radio"/> Д) неодинаковые зрачки;	4	4
14	Выберите условия необходимые для высокой продуктивности труда: <input type="radio"/> А) полноценный отдых; <input type="radio"/> Б) систематические упражнения, навыки; <input checked="" type="radio"/> В) отсутствие вредных привычек; <input checked="" type="radio"/> Г) чередование труда и отдыха; <input checked="" type="radio"/> Д) полноценное питание; <input checked="" type="radio"/> Е) постепенность и последовательность в нормирование рабочего труда	3	1
15	Согласно новой редакции правил дорожного движения российской федерации к пешеходам приравниваются лица: <input checked="" type="radio"/> А) передвигающиеся в инвалидных колясках без двигателя; <input checked="" type="radio"/> Б) передвигающиеся в инвалидных колясках с двигателем; <input type="radio"/> В) ведущие велосипед, мопед; <input checked="" type="radio"/> Г) использующие для передвижения самокат; <input checked="" type="radio"/> Д) использующие для передвижения квадроцикл.	3	3
Итого:		34	25

25

ТЕОРЕТИЧЕСКИЙ ТУР

младшая возрастная группа (5-6 классы)

Код/шифр участника

Код участника			
		ОБЗР	15

Уважаемый участник Олимпиады!

Вам предстоит выполнить теоретические (письменные) и тестовые задания.

Выполнение теоретических (письменных) заданий целесообразно организовать следующим образом:

- не спеша, внимательно прочитайте задание и определите, наиболее верный и полный ответ;
- отвечая на теоретический вопрос, обдумайте и сформулируйте конкретный ответ только на поставленный вопрос;
- если Вы отвечаете на задание, связанное с заполнением таблицы или схемы, не старайтесь детализировать информацию, вписывайте только те сведения или данные, которые указаны в вопросе;
- особое внимание обратите на задания, в выполнении которых требуется выразить Ваше мнение с учетом анализа ситуации или поставленной проблемы. Внимательно и вдумчиво определите смысл вопроса и логику ответа (последовательность и точность изложения). Отвечая на вопрос, предлагайте свой вариант решения проблемы, при этом ответ должен быть кратким, но содержать необходимую информацию;
- после выполнения всех предложенных заданий еще раз удостоверьтесь в правильности выбранных Вами ответов и решений.

Выполнение тестовых заданий целесообразно организовать следующим образом:

- не спеша, внимательно прочитайте тестовое задание;
- определите, какой из предложенных вариантов ответа наиболее верный и полный;
- обведите кружком букву, соответствующую выбранному Вами ответу;
- продолжайте, таким образом, работу до завершения выполнения тестовых заданий;
- после выполнения всех предложенных заданий еще раз удостоверьтесь в правильности выбранных Вами ответов;
- если потребуется корректировка выбранного Вами варианта ответа, то неправильный вариант ответа зачеркните крестиком, а новый выбранный ответ обведите кружком.

Предупреждаем Вас, что:

- при оценке тестовых заданий, где необходимо определить один *правильный ответ*, 0 баллов выставляется как за неверный ответ, а также, если участником отмечены несколько ответов (в том числе правильный), или все ответы;
- при оценке тестовых заданий, где необходимо определить все *правильные ответы*, 0 баллов выставляется, если участником отмечено большее количество ответов, чем предусмотрено в задании (в том числе правильные ответы) или все ответы.

Максимальное количество баллов - 82. Время выполнения работы – 90 минут.

Задание теоретического тура считается выполненным, если Вы вовремя сдаете его членам жюри.

Желаем вам успеха!

Общая оценка результата выполнения участником
заданий теоретического тура

_____ баллов

Председатель жюри _____

Бланк заданий

№ п/п	Тестовые задания	Кол-во ответов	Кол-во набранных баллов	Подпись члена жюри
1	2	3	4	5
Определите один правильный ответ				
1	<p>Подойдя к перекрестку, вы увидели работающий светофор и стоящего на перекрестке регулировщика. Как вы поступите?</p> <p><input checked="" type="radio"/> а. Остановитесь.</p> <p>б. Начнете переход по зеленому сигналу светофора</p> <p><input type="radio"/> в. Начнете переход тогда, когда регулировщик повернется к вам боком.</p>	1	1	
2	<p>Как правильно перейти дорогу на нерегулируемом перекрестке?</p> <p><input type="radio"/> а. Остановиться, посмотреть налево, дойти до середины, посмотреть направо, продолжить движение.</p> <p>б. Остановиться, а затем начать переход дороги.</p> <p>в. Не останавливаясь, начать переход дороги.</p>	1	1	
3	<p>На перекрестке стоит регулировщик. Как должен поступить пешеход, подошедший к перекрестку, если рука регулировщика поднята вверх?</p> <p><input type="radio"/> а. Остановиться.</p> <p>б. Дойти до середины дороги и остановиться.</p> <p>в. Перейти дорогу.</p>	1	1	
4	<p>В каком возрасте разрешается управлять велосипедом при движении по дорогам?</p> <p><input type="radio"/> а. 14 и старше.</p> <p>б. 12 и старше.</p> <p>в. 16 и старше.</p>	1	1	
5	<p>В салоне автобуса (трамвая, троллейбуса) вы обнаружили забытый кем-то сверток. Как вы поступите?</p> <p>а. Развернете сверток, чтобы узнать, что там находится.</p> <p><input type="radio"/> б. Поставите в известность водителя.</p> <p>в. Возьмете сверток с собой, чтобы отнести в полицию.</p>	1	1	
6	<p>Находясь на платформе метрополитена, вы уронили на рельсы сумочку. Как поступить?</p> <p>а. Спрыгнуть вниз и подобрать ее.</p> <p>б. Не спускаясь на рельсы, попытаться достать ее.</p> <p><input checked="" type="radio"/> в. Обратиться к дежурному по станции.</p>	1	1	
7	<p>Какие существуют условия возникновения пожара?</p> <p><input type="radio"/> а. Продукт горения + кислород + источник воспламенения.</p> <p>б. Продукт горения + кислород + источник воспламенения + угарный газ.</p> <p>в. Продукт горения + кислород + источник воспламенения + огневой вал.</p>	1	1	

1	2	3	4	5
8	<p>Какая толщина льда считается прочной для одиноких пешеходов?</p> <p>а. 5 см. <input checked="" type="radio"/> б. 7 см. в. 9 см.</p>	1	1	
9	<p>Назовите основные принципы закаливания?</p> <p><input checked="" type="radio"/> а. Водные процедуры, воздушные ванны, купание. б. Постепенность, систематичность, самоконтроль в. Солнце, воздух и вода.</p>	1	0	
10	<p>Для чего подается сигнал «Внимание Всем!»?</p> <p><input checked="" type="radio"/> а. Для оповещения населения об угрозе возникновения чрезвычайной ситуации природного или техногенного характера. б. Для оповещения населения об угрозе возникновения чрезвычайной ситуации техногенного характера: аварии, взрыве, пожаре. в. Для оповещения населения об угрозе возникновения стихийного бедствия: наводнении, пожаре.</p>	1	1	
Определите все правильные ответы				
11	<p>Какие опасные ситуации возможны в квартире?</p> <p>а. приготовление обеда. <input checked="" type="radio"/> б. утечка бытового газа. <input checked="" type="radio"/> в. затопление квартиры. <input checked="" type="radio"/> г. поражение электрическим током.</p>	3	3	
12	<p>Что необходимо сделать, если в квартире пахнет газом?</p> <p>а. включить свет. <input checked="" type="radio"/> б. выключить газ в. проветрить помещение <input checked="" type="radio"/> г. вызвать службу газа д. надеть ватно-марлевую повязку или респиратор</p>	3	2	
13	<p>Какие правила безопасности необходимо соблюдать, чтобы не пострадать от железнодорожного транспорта?</p> <p>а. следует выполнять правила дорожного движения <input checked="" type="radio"/> б. нельзя ходить по железнодорожным путям <input checked="" type="radio"/> в. не следует подлезать под вагоны <input checked="" type="radio"/> г. нельзя стоять у края платформы д. подлезая под вагоны при переходе железнодорожных путей, надо быть внимательным</p>	3	3	
14	<p>Какие вам известны правила поведения в метро</p> <p>а. перепрыгнуть через турникет <input checked="" type="radio"/> б. не подходить к краю платформы <input checked="" type="radio"/> в. нельзя бежать по эскалатору г. прислоняться к дверям в вагоне д. разговаривать с машинистом.</p>	3	2	
1	2	3	4	5

15	<p>Что необходимо делать в опасных ситуациях криминогенного характера?</p> <p>а. не следует что-либо предпринимать, вам должны помочь</p> <p><input checked="" type="radio"/> б. предвидеть опасность и действовать самостоятельно</p> <p>в. быстро принимать решения и преодолевать усталость, страх, плохое настроение</p> <p>г. быть настойчивым и упрямым в достижении цели и, с другой стороны, уметь подчиняться, если это необходимо</p>	3	1	
16	<p>Что необходимо предпринять, если вы дома один, а квартиру пытаются открыть?</p> <p>а. не следует ничего предпринимать, вам помогут</p> <p><input checked="" type="radio"/> б. убедиться, что дверь надежно заперта, а затем позвонить соседям и в милицию</p> <p><input checked="" type="radio"/> в. подать сигнал тревоги, кричать: «Пожар!»</p> <p>г. не выглядывать за дверь.</p> <p>д. если попытки открыть дверь прекратились, надо проверить, ушли ли злоумышленники</p>	3	2	
17	<p>Что рекомендуется делать в целях безопасности хозяевам жилища и их детям?</p> <p>а. никакие дополнительные меры принимать не надо</p> <p>б. хорошо укрепить входные и балконные двери и окна</p> <p><input checked="" type="radio"/> в. не следует в присутствии посторонних упоминать о доходах своей семьи</p> <p><input checked="" type="radio"/> г. в разговорах по телефону с незнакомыми людьми</p>	3	2	
18	<p>Основными причинами несчастных случаев на воде являются:</p> <p><input checked="" type="radio"/> а. купание в запрещенных и незнакомых местах</p> <p>б. длительное пребывание на солнце</p> <p><input checked="" type="radio"/> в. прыжки и падения в воду</p> <p><input checked="" type="radio"/> г. шалости и игры в воде</p> <p>д. ненастная погода и сильный ветер</p> <p><input checked="" type="radio"/> е. нарушение правил безопасности при использовании плавсредств</p>	4	4	
19	<p>При преодолении болот, необходимо:</p> <p><input checked="" type="radio"/> а. идти друг за другом</p> <p><input checked="" type="radio"/> б. вооружиться шестом</p> <p><input checked="" type="radio"/> в. настелить гать из жердей</p> <p>г. идти осторожно, но широким шагом</p> <p><input checked="" type="radio"/> д. идти, наступая на кочки или корневища кустов</p>	3	3	
20	<p>Что следует предпринять, если, будучи в походе, вы отстали от своей группы?</p> <p>а. начать активные поиски группы во всех направлениях</p> <p><input checked="" type="radio"/> б. остановиться на развилке тропы и ждать, когда за вами вернутся</p> <p><input checked="" type="radio"/> в. при необходимости развести костер и построить временное жилище</p> <p><input checked="" type="radio"/> г. не сходить с тропы (лыжни)</p>	3	3	
	Итого	82	68	